

LISTA DE PARTES

Serie HAS™

PUBLICACION: SP-149SP

FECHA: Marzo 2005

REVISION: E

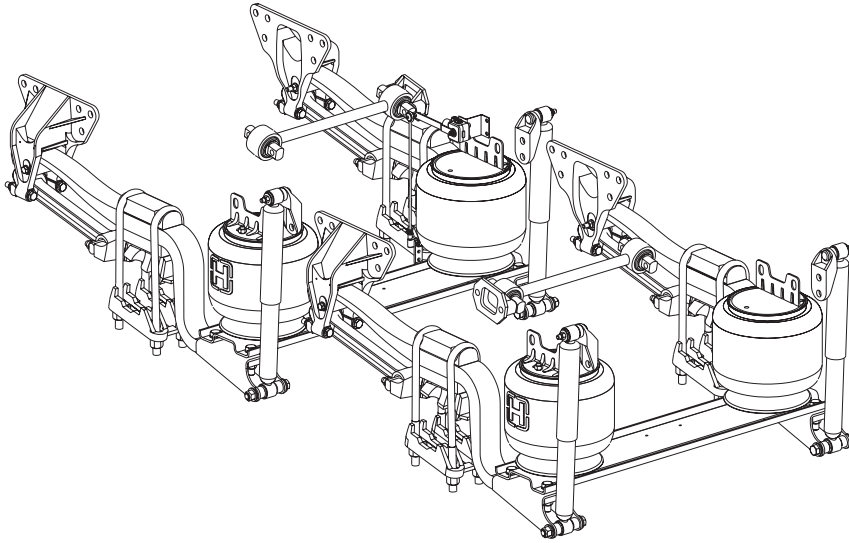

HAS 360/400/402/460

HAS 40LH

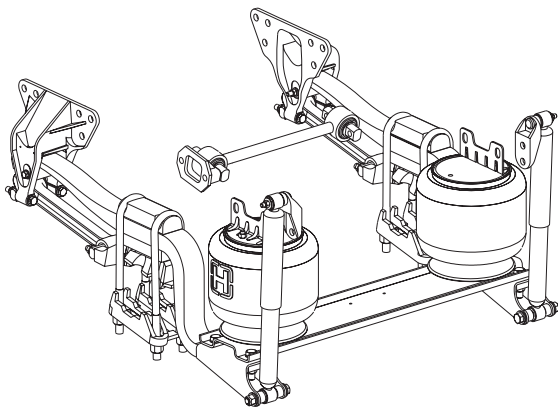
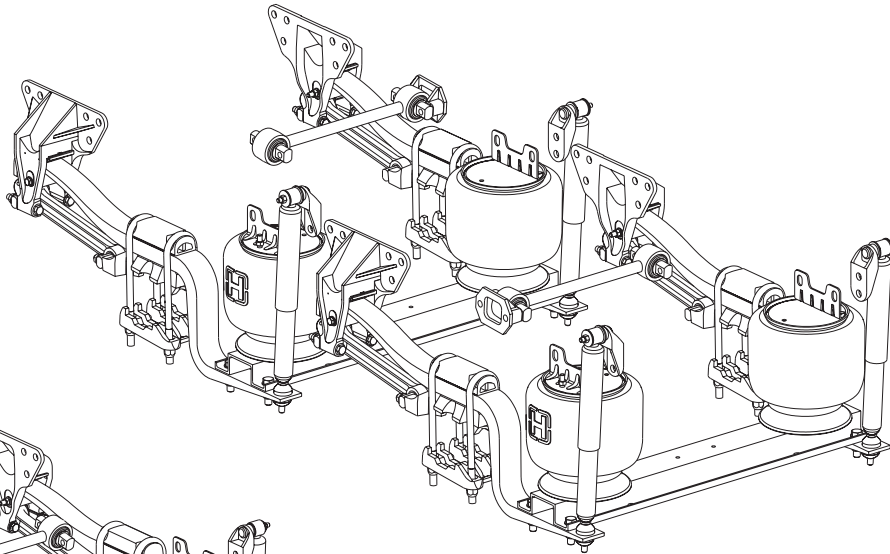

HAS 120/150/190/210/230

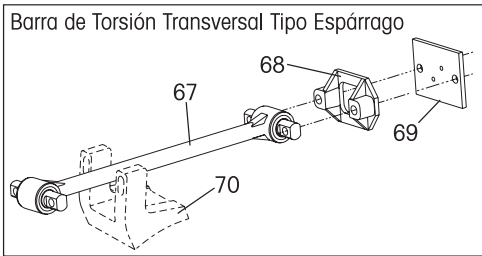
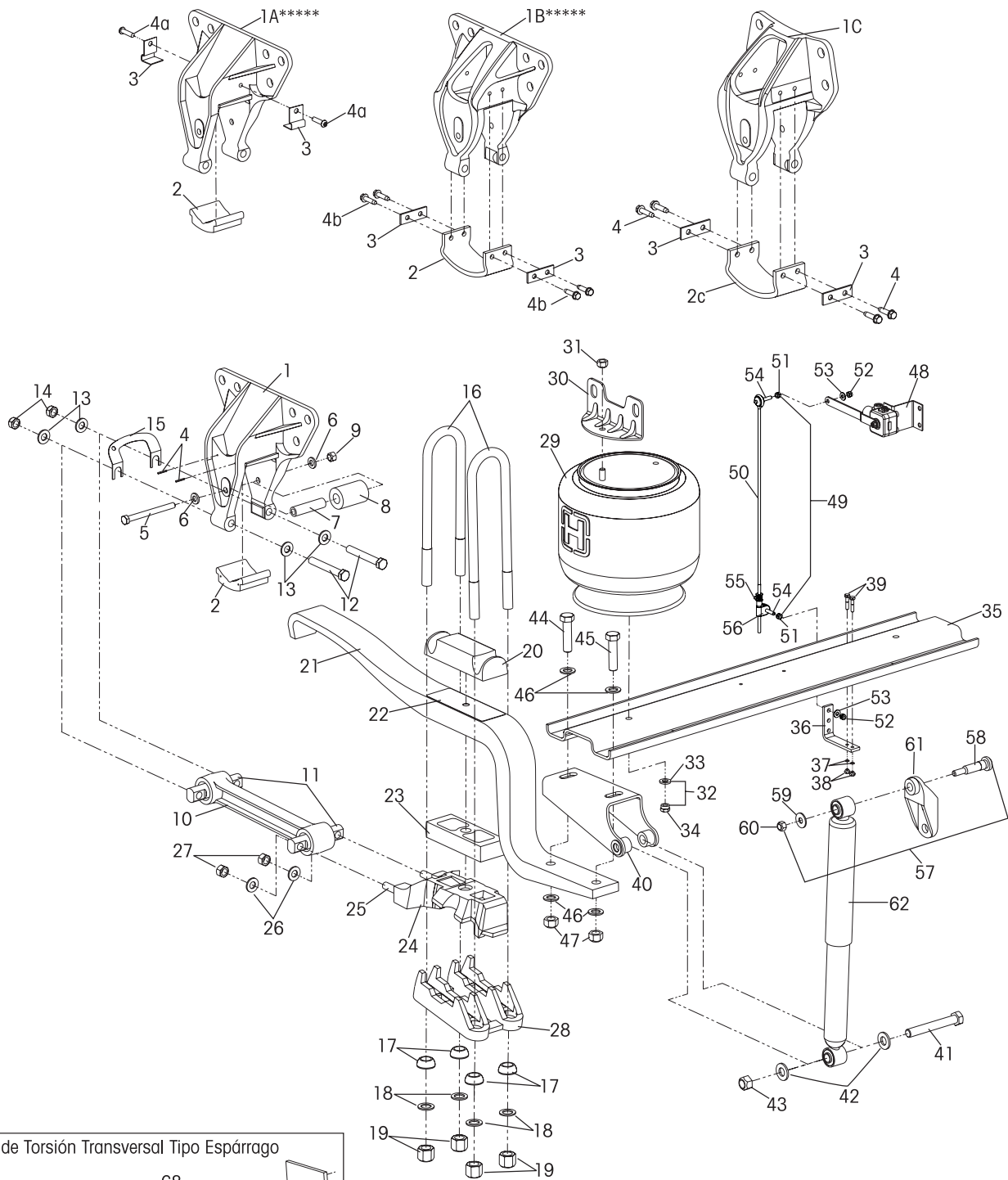



CLAVE	NO. PARTE	DESCRIPCION	CANT. REQ.	CLAVE	NO. PARTE	DESCRIPCION	CANT. REQ.
1		Ensamble de Percha Delantera (Incluye Nos. Clave 2-4)	4	21		Muelle Principal (Incluye No. Clave 22)	4
1	58425-001	HAS-400/402/460 Chasis Estándar No. Fundición 57188-000, Reemplaza a 57190-001(1A) y 50752-001(1B)			56940-000	HAS-360	
					56931-000	HAS-400L	
					56943-000	HAS-400	
					56934-000	HAS-402L, 460L	
1	58688-001	HAS-400/402/460 Chasis Reforzado, No. Fundición 57476-000, Reemplaza a 57478-001(1A)			56946-000	HAS-402, 460	
					59597-000	HAS-460 (Solamente para Servicio)	
1C	50753-001	HAS-360, No. Fundición 49848-000 o 56666-000		22	47905-000	Laina	4
	59045-003	HAS-400/402/460, Chasis Estándar, No. Fundición 59043-000		23		Espaciador de Asiento de Muelle 1"	4
		Kit de Deslizante de Plástico (Incluye Nos. Clave 2-4)	4		48902-000	1"	
	56557-002	Para Perchas 50753-001			48903-000	1 1/2"	
	56557-004	Para Perchas 57190-001		24		Ensamble de Asiento de Muelle (Incluye Nos. Clave 25-27) Ver Tabla de Asientos de Muelle (Pg.5)	
	56557-005	Para Perchas 58425-001, 58688-001, 59045-003				Delantero Izquierdo	1
						Delantero Derecho	1
						Trasero Izquierdo	1
						Trasero Derecho	1
2		Deslizante de Plástico	4	25	50918-000	5/8"-11 UNC Perno	8
	56929-000	Para Perchas 58425-001, 58688-001, 59045-003		26	22962-004	5/8" Arandela Plana Endurecida	8
2c	50612-000	Para Perchas 50753-001		27	47764-000	5/8"-11 UNC Tuerca Candado	8
3		Abrazadera	8	28		Tapa Inferior (Meritor RT40/41/44-145, RT46/50; RT40-160; RT46-158, Dana 404/405/454; DSP40/41; DSH40/44, DSS40/462/463, D40/46-170)	4
	50597-000	Para Perchas 50753-001 (1c)			50216-000	DI/DD/TI/TD 0-9.5° Angulo de Piñón HAS-400/402/460	
		Seguro o Tornillo para Abrazadera	8		50222-000	TI/TD 10-14° Angulo de Piñón HAS-400/402/460	
4	58287-001	1" Perno		28		Tapa Inferior (Meritor SSHD, RT46-157)	4
4a	57540-000	3/8" Tornillo Cabeza Plana			50216-000	DI 0-9.5° Angulo de Piñón	
4b	57306-000	3/8" Tornillo Rolok			50217-001	DD 0-9.5° Angulo de Piñón	
	49175-013	Kit de Buje de Rebote (Incluye Nos. Clave 5-9)	1		50221-001	TI 10-14° Angulo de Piñón	
	5	1/2"-13 UNC Tornillo de Rebote	4		50222-000	TD 10-14° Angulo de Piñón HAS400/402/460	
	6	1/2" Arandela Plana Endurecida	8	28		Tapa Inferior (Dana D402/403/451)	4
	7	57988-000 Espaciador del Tornillo de Rebote, Reemplaza a 47458-000	4		50216-000	DI 0-9.5° Angulo de Piñón	
	8	57989-000 Rodillo de Rebote, Reemplaza a 48883-000	4		50217-000	DD 0-9.5° Angulo de Piñón	
		59598-000 HAS 460 (Solamente para Servicio)			50221-000	TI 10-14° Angulo de Piñón	
	9	49846-000 1/2"-13 UNC Tuerca Candado	4		50222-000	TD 10-14° Angulo de Piñón HAS400/402/460	
10		Ensamble de Barra de Torsión Ajustable con Lainas 14 3/8" (Incluye No. Clave 11)	4	28		Tapa Inferior (Dana D461)	4
	48411-006	HAS-360/400/402			50085-000	DI 0-9.5° Angulo de Piñón	
	62007-365	HAS-460, Reemplaza Barra 50376-001 y Buje 57256-000			50086-000	DD 0-9.5° Angulo de Piñón	
					50095-000	TI 10-14° Angulo de Piñón	
11	47691-000L	Buje de Barra de Torsión	8		50094-000	TD 10-14° Angulo de Piñón HAS-402/460	
	49176-001	Kit de Tornillería para Barras de Torsión (Incluye Nos. Clave 12-14)	1	29		Cámara de Aire (Incluye Nos. Clave 30-31)	4
					56917-002L	HAS-400L/402L	
	12	32043-005 5/8"-11 UNC 4 1/2" Tornillo	8		57122-002L	HAS-400/402/460	
	13	22962-004 5/8" Arandela Plana Endurecida	16	30	50804-002	Percha de Cámara de Aire	4
	14	47764-000 5/8"-11 UNC Tuerca Candado	8	31	17700-010	1/2"-13 UNC Tuerca Candado de Cámara de Aire	4
	15	Laina de Barra de Torsión (Siempre y cuando se requiera)		32	49177-005	Kit de Tornillería de Cámara de Aire (Incluye Nos. Clave 33-34)	1
	49689-000	1/16"			33	22962-014 1/2" Arandela Plana Endurecida	4
	57856-000	1/32"			34	17700-010 1/2"-13 UNC Tuerca de Nylon	4
	48718-050	Kit de Tornillos U (Incluye Nos. Clave 16-19)	1	35		Canal Transversal (Especifique Centros de Pernos Localizadores) HAS-360/400/402/460	2
	16	47417- 7/8"-14 UNF Tornillo U (Especifique Longitud)	8		57317-	HAS-400/402/460	
	17	48574-000 7/8" Arandela Esférica	16		57773-	HAS-400/402/460 c/Amortiguador Trasero Interno	
	18	22962-002 7/8" Arandela Plana Endurecida	16				
	19	Tuerca 7/8"-14 UNF Tuerca Candado	16				
		50765-000 7/8"-14 UNF Tuerca de Nylon					
		57347-000 7/8"-14 UNF Tuerca de Nylon					
20	56805-000	Tapa Superior	4				

CLAVE	NO. PARTE	DESCRIPCION	CANT. REQ.
	57430-000	Kit del Soporte de Varilla de Válvula de Control (Incluye Nos. Clave 36-39)	1
36	56789-000	Soporte de Varilla de Válvula de Control	1
37	22962-028	¼" Arandela Plana Endurecida	4
38	49983-000	¼"-20 UNC Tuerca Candado	2
39	56935-002	¼"-20 UNC 1" Tornillo	2
	57356-000	Ensamble de Soporte Inferior de Amortiguador (Incluye Nos. Clave 40-43)	4
	49690-002	HAS-400L/402L	
40	57356-000	Soporte Inferior de Amortiguador	4
	49324-002	HAS-400L/402L	
41	50764-002	¾"-10 UNC 5½" Tornillo	4
42	22962-001	¾" Arandela Plana Endurecida	8
43	49842-000	¾"-10 UNC Tuerca Candado	4
		Kit de Tornillería del Canal Transversal (Incluye Nos. Clave 44-47)	1
	50763-001	HAS-360/400	
	50763-003	HAS-402/460	
44		¾"-10 UNC Tornillo	4
	50764-005	HAS-360/400-3"	
	50764-003	HAS-402/460-3½"	
45		¾"-10 UNC Tornillo	4
	50764-007	HAS-360/400-2½"	
	50764-005	HAS-402/460-3"	
46	22962-001	¾" Arandela Plana Endurecida	16
47	49842-000	¾"-10 UNC Tuerca Candado	8
48	57977-000	Válvula de Control de Altura	1
49	58994- L	Ensamble de Varilla VCA (Especifique Longitud) (Incluye Nos. Clave 50-56)	1
50		*Varilla (Especifique Longitud)	1
51		*5/16"-18 UNC Tuerca de Seguridad	2
52		*5/16"-18 UNC Tuerca Candado	2
53		*5/16" Arandela Plana Endurecida	2
54		*5/16"-18 UNC Perno	2
55		*Abrazadera de Varilla	1
56		*Junta de Varilla Ajustable	1

CLAVE	NO. PARTE	DESCRIPCION	CANT. REQ.
57	57322-001	Ensamble de Percha Superior de Amortiguador (Incluye Nos. Clave 58-61)	4
58	50368-000	½"-13 UNC Perno	4
59	22962-031	½" Arandela Plana Endurecida	4
60	49846-000	½"-13 UNC Tuerca Candado	4
61		*Percha Superior de Amortiguador	1
62		Amortiguador	4
	60670-005L	HAS-360/400/402/460 Estándar	
	60670-007L	HAS-400/402/460 Estándar Trasero Interno	
	60675-003L	Alto Torque	
	60675-006L	HAS-400/402/460 Alto Torque Trasero Interno	
	60670-008L	HAS-400L/402L/460L	
63	48914-000	****Switch de Desfogue de Aire (Ubicado en la Cabina)	1
64	49193-001	****Válvula Sincronizadora	1
65	48940-000	****Placa del Switch de Aire (Ubicado en la Cabina)	1
66	30272-000	****Válvula de Protección de Presión	1
67	60218-000	**Ensamble de Barra de Torsión Transversal	2
68	22186-000	Soporte de Barra Transversal	2
69	45045-003	Placa de Refuerzo	2
70		***Soporte del Eje de la Barra Transversal Ver literatura número 59310-004 para soporte de eje e instrucciones apropiadas de ensamble.	2

NOTA:

- * Componente incluido solamente en el ensamble, no se vende por separado.
- ** Las Barras Transversales (No. Clave 67) son mandatarias con las suspensiones de la Serie HAS y requieren bujes centrales de hule. Consulte la publicación SEU-0213SP para el uso mandataria de las barras transversales o bujes centrales de bronce.
- *** Los soportes para ejes motrices son proporcionados por el fabricante del eje.
- **** Ver Diagrama Neumático en la página 12.
- ***** Estas perchas están obsoletas, aunque los deslizantes de plástico y la tornillería están aún disponibles.



ENSAMBLE DEL ASIENTO DE MUELLE EJE TANDEM — HAS 360/400/402/460/40LH

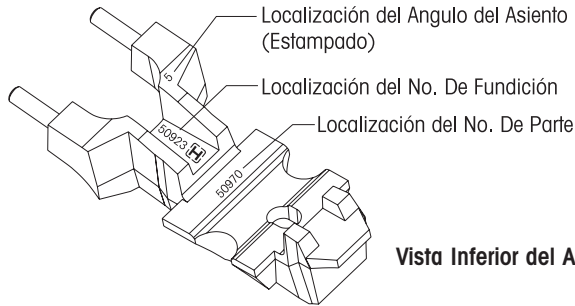

Vista Inferior del Asiento de Muelle

Incluye Clave Nos. 25, 26, 27
Se requieren 4 asientos de Muelle
Por Suspensión Tandem
Se requieren un Delantero Izquierdo, un Delantero Derecho,
un Trasero Izquierdo y un Trasero Derecho.

DELANTERO IZQUIERDO			DELANTERO DERECHO				
NO. CLAVE 24	Dana D341/402/403 404/405/454 DSP40/41 DSH40/44 DSS40/462/463 D40/46-170	Dana D461	NO. CLAVE 24	Dana 404/405/454 DSP40/41 DSH40/44 DSS40/462/463 D40/46-170	Dana D341/402/403		Dana D461
	Meritor SL100/SQ100, SQHD RT40/41/44-145 RT46/50-160 RT40-160 RT46-157/158, SSSHD			Meritor RS21-145/160 RS23-160/161 RT40/41/44-145 RT46/50-160 RT40-160, RT46-158	Meritor SL100/SQ100, SQHF	Meritor RT46-157, SSSHD	
NO. FUNDICION	50923-000	50986-000	NO. FUNDICION	50923-000	50974-000	50974-000	50992-000
ANGULO DE ASIENTO	NO. PARTE	NO. PARTE	ANGULO DE ASIENTO	NO. PARTE	NO. PARTE	NO. PARTE	NO. PARTE
2.0°	50970-001	50988-001	2.0°	50970-001	50976-001	50976-012	50994-001
2.5°	50970-002	50988-002	2.5°	50970-002	50976-002	50976-016	50994-002
3.0°	50970-003	50988-003	3.0°	50970-003	50976-003	50976-013	50994-003
3.5°	50970-004	50988-004	3.5°	50970-004	50976-004	50976-017	50994-004
4.0°	50970-005	50988-005	4.0°	50970-005	50976-005	50976-014	50994-005
4.5°	50970-006	50988-006	4.5°	50970-006	50976-006	50976-018	50994-006
5.0°	50970-007	50988-007	5.0°	50970-007	50976-007		50994-007
5.5°	50970-008	50988-008	5.5°	50970-008	50976-008		50994-008
6.0°	50970-009	50988-009	6.0°	50970-009	50976-009		50994-009
6.5°	50970-010	50988-010	6.5°	50970-010	50976-010		50994-010
TRASERO IZQUIERDO			TRASERO DERECHO				
NO. CLAVE 24	Dana 404/405/454 DSP40/41 DSH40/44 DSS40/462/463 D40/46-170	Dana D341/402/403	NO. CLAVE 24	Dana 404/405/454 DSP40/41 DSH40/44 DSS40/462/463 D40/46-170	Dana D341/402/403		Dana D461
	Meritor RT40/41/44-145 RT46/50-160 RT40-160 RT46-158	Meritor SL100/SQ100, SQHP		Meritor RT46-157, SSHD	Meritor SL100/SQ100, SQHD RT40/41/44-145 RT46/50-160 RT40-160 RT46-157/158, SSSHD		
NO. FUNDICION	50971-000	50977-000	NO. FUNDICION	50971-000	50971-000	50992-000	
ANGULO DE ASIENTO	NO. PARTE	NO. PARTE	NO. PARTE	NO. PARTE	NO. PARTE	NO. PARTE	NO. PARTE
5.0°	50973-011	50979-011	50979-013	50997-011	5.0°	50973-011	50991-011
6.5°	50973-012	50979-012		50997-012	6.5°	50973-012	50991-012
7.5°	50973-013	50979-014			7.5°	50973-013	
8.0°	50973-001	50979-001		50997-001	8.0°	50973-001	50991-001
8.5°	50973-002	50979-002		50997-002	8.5°	50973-002	50991-002
9.0°	50973-003	50979-003		50997-003	9.0°	50973-003	50991-003
9.5°	50973-004	50979-004		50997-004	9.5°	50973-004	50991-004
10.0°	50973-005	50979-005		50997-005	10.0°	50973-005	50991-005
10.5°	50973-006	50979-006	50979-020	50997-006	10.5°	50973-006	50991-006
11.0°	50973-007	50979-007		50997-007	11.0°	50973-007	50991-007
11.5°	50973-008	50979-008	50979-019	50997-008	11.5°	50973-008	50991-008
12.0°	50973-009	50979-009		50997-009	12.0°	50973-009	50991-009
12.5°	50973-010	50979-010	50979-015	50997-010	12.5°	50973-010	50991-010
13.0°	50973-015	50979-017		50997-013	13.0°	50973-015	50991-013
13.5°	50973-014	50979-018	50979-016		13.5°	50973-014	
14.0°	50973-016				14.0°	50973-016	

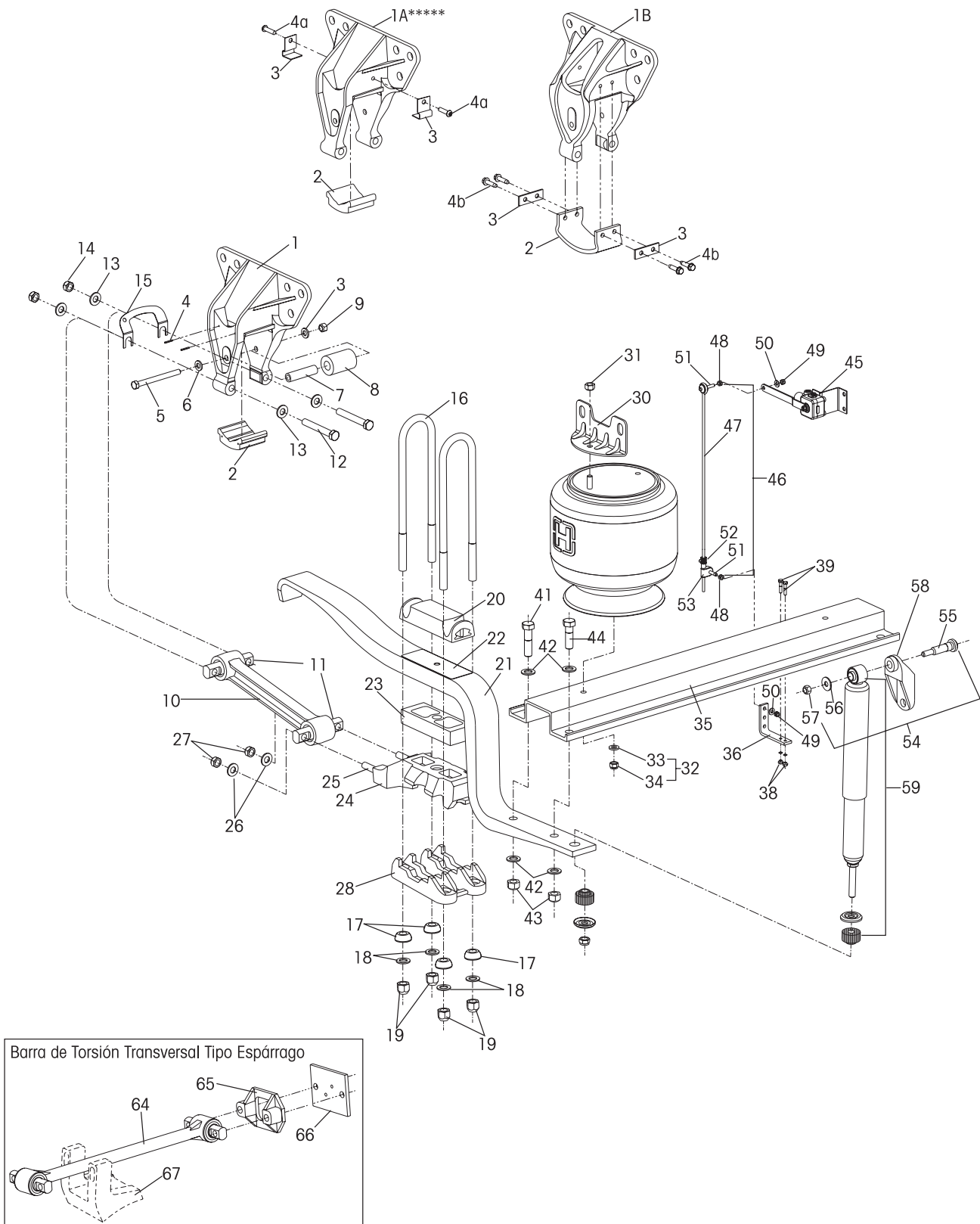

CLAVE	NO. PARTE	DESCRIPCION	CANT. REQ.	CLAVE	NO. PARTE	DESCRIPCION	CANT. REQ.
1		Ensamble de Percha Delantera (Incluye Nos. Clave 2-4)	4	28		Tapa Inferior (Dana D402/403/451)	4
1	58425-001	Chasis Estándar No. Fundición 57188-000, Reemplaza a 57190-001(1A) y 50752-001(1B)		57198-000		DI 0-9.5° Angulo de Piñón	
1	58688-001	Chasis Reforzado, No. Fundición 57476-000, Reemplaza a 57478-001(1A)		57197-000		DD 0-9.5° Angulo de Piñón	
		Kit de Deslizante de Plástico	4	57200-000		TI 10-14° Angulo de Piñón	
		(Incluye Nos. Clave 2-4)		57199-000		TD 10-14° Angulo de Piñón	
	56557-002	Para Perchas 50753-001		29	50898-002L	Cámara de Aire (Incluye Nos. Clave 30-31)	4
	56557-004	Para Perchas 57190-001		30	50804-002	Percha de Cámara de Aire	4
	56557-005	Para Perchas 58425-001, 58688-001		31	17700-010	½"-13 UNC Tuerca Candado de Cámara de Aire	4
2		Deslizante de Plástico	4	32	49177-005	Kit de Tornillería de Cámara de Aire (Incluye Nos. Clave 33-34)	1
	56929-000	Para Perchas 58425-001, 58688-001		33	22962-014	½" Arandela Plana Endurecida	4
3		Abrazadera	8	34	17700-010	½"-13 UNC Tuerca de Nylon	4
		Seguro o Tornillo para Abrazadera	8	35	57192-	Canal Transversal (Especifique Centros de Pernos Localizadores)	2
4	58287-001	1" Perno			57430-000	Kit del Soporte de Varilla de Válvula de Control (Incluye Nos. Clave 36-39)	1
4a	57540-000	¾" Tornillo Cabeza Plana		36	56789-000	Soporte de Varilla de Válvula de Control	1
4b	57306-000	¾" Tornillo Rolok		37	22962-028	¼" Arandela Plana Endurecida	4
	49175-013	Kit de Buje de Rebote (Incluye Nos. Clave 5-9)	1	38	49983-000	¼"-20 UNC Tuerca Candado	2
5	24531-015	½"-13 UNC Tornillo de Rebote	4	39	56935-002	¼"-20 UNC 1" Tornillo	2
6	22962-014	½" Arandela Plana Endurecida	8		50763-001	Kit de Tornillería del Canal Transversal (Incluye Nos. Clave 41-44)	1
7	57988-000	Espaciador del Tornillo de Rebote, Reemplaza a 47458-000	4	41	50764-002	¾"-10 UNC 5½" Tornillo	4
8	57989-000	Rodillo de Rebote, Reemplaza a 48883-000	4	42	22962-001	¾" Arandela Plana Endurecida	8
9	49846-000	½"-13 UNC Tuerca Candado	4	43	49842-000	¾"-10 UNC Tuerca Candado	4
10	48411-006	Ensamble de Barra de Torsión Ajustable con Lainas 14³⁄₈" (Incluye No. Clave 11)	4	44	50764-005	¾"-10 UNC 3" Tornillo	4
11	47691-000L	Buje de Barra de Torsión	8	45	57977-000	Válvula de Control de Altura	1
	49176-001	Kit de Tornillería para Barras de Torsión (Incluye Nos. Clave 12-14)	1	46	58994- L	Ensamble de Varilla VCA (Especifique Longitud) (Incluye Nos. Clave 47-53)	1
12	32043-005	⅝"-11 UNC 4½" Tornillo	8	47		*Varilla (Especifique Longitud)	1
13	22962-004	⅝" Arandela Plana Endurecida	16	48		*⅝"-18 UNC Tuerca de Seguridad	2
14	47764-000	⅝"-11 UNC Tuerca Candado	8	49		*⅝"-18 UNC Tuerca Candado	2
15		Laina de Barra de Torsión (Siempre y cuando se requiera)		50		*⅝"-18 UNC Arandela Plana Endurecida	2
	49689-000	1/16"		51		*⅝"-18 UNC Perno	2
	57856-000	1/32"		52		*Abrazadera de Varilla	1
	48718-	Kit de Tornillos U (Incluye Nos. Clave 16-19)	1	53		*Junta de Varilla Ajustable	1
16	49684-	¾"-16 UNF Tornillo U (Especifique Longitud)	8	54	57322-001	Ensamble de Percha Superior de Amortiguador (Incluye Nos. Clave 55-58)	4
17	49947-000	¾" Arandela Esférica	16	55	50368-000	½"-13 UNC Perno	4
18	22962-001	¾" Arandela Plana Endurecida	16	56	22962-031	½" Arandela Plana Endurecida	4
19	49685-000	¾"-16 UNF Tuerca Candado	16	57	49846-000	½"-13 UNC Tuerca Candado	4
20	57195-000	Tapa Superior	4	58		*Percha Superior de Amortiguador	1
21		Muelle Principal (Incluye No. Clave 22)	4	59		Amortiguador	4
	57217-000	Incluye Laina de Canal Transversal			60680-001L	Estándar	
	60262-000	Para Mack Solamente			60685-001L	Alto Torque	
22	47905-000	Laina	4	60	48914-000	****Switch de Desfogue de Aire (Ubicado en la Cabina)	1
23		Espaciador de Asiento de Muelle	4	61	49193-001	****Válvula Sincronizadora	1
	48902-000	1"		62	48940-000	****Placa del Switch de Aire (Ubicado en la Cabina)	1
	48903-000	1½"		63	30272-000	****Válvula de Protección de Presión	1
24		Ensamble de Asiento de Muelle (Incluye Nos. Clave 25-27) Ver Tabla de Asientos de Muelle (Página 5)		64	60218-000	**Ensamble de Barra de Torsión Transversal	2
		Delantero Izquierdo	1	65	22186-000	Soporte de Barra Transversal	2
		Delantero Derecho	1	66	45045-003	Placa de Refuerzo	2
		Trasero Izquierdo	1	67		***Soporte del Eje de la Barra Transversal Ver literatura número 59310-004 para soporte de eje e instrucciones apropiadas de ensamble	2
		Trasero Derecho	1				
25	50918-000	⅝"-11 UNC Perno	8				
26	22962-004	⅝" Arandela Plana Endurecida	8				
27	47764-000	⅝"-11 UNC Tuerca Candado	8				
28		Tapa Inferior (Meritor RT40/41/44-145, RT46/50; RT40-160; RT46-158; Dana 404/405/454; DSP40/41, DSH40/44, DSS40/462/463, D40/46-170)	4				
	57198-000	DI/DD/TI/TD 0-9.5° Angulo de Piñón					
	57200-000	TI/TD 10-14° Angulo de Piñón					

NOTA:

* Componente incluido solamente en el ensamble, no se vende por separado.

** Las Barras Transversales (No. Clave 64) son mandatorias con las suspensiones de la Serie HAS y requieren bujes centrales de hule. Consulte la publicación SEU-0213SP para el uso mandatorio de las barras transversales o bujes centrales de bronce.

*** Los soportes para ejes motrices son proporcionados por el fabricante del eje.

**** Ver Diagrama Neumático en la página 12.

***** Estas perchas están obsoletas, aunque los deslizantes de plástico y la tornillería están aún disponibles.



CLAVE	NO. PARTE	DESCRIPCION	CANT. REQ.	CLAVE	NO. PARTE	DESCRIPCION	CANT. REQ.
1		Ensamble de Percha Delantera (Incluye Nos. Clave 2-4)	2	18		Arandela Plana Endurecida	8
1	58425-001	HAS-210/230, Chasis Estándar No. Fundición 57188-000, Reemplaza a 57190-001(1A) y 50752-001(1B)			22962-001	3/4" HAS-120/150	
1	58688-001	HAS-210/230, Chasis Reforzado, No. Fundición 57476-000, Reemplaza a 57478-001(1A)			22962-002	7/8"	
1C	50753-001	HAS-120/150/190, No. Fundición 49848-000 or 56666-000		19		Arandela Esférica	8
	60636-001	HAS-120/150/190 No. Fundición 60634-001			49685-000	3/4"-16 UNF Tuerca Candado	HAS-120/150
	59045-003	Chasis Estándar, No. Fundición 59043-000			50765-000	7/8"-14 UNF Tuerca Candado	
	59052-000	Chasis Reforzado, No. Fundición 59050-000			57347-000	7/8"-14 UNF Tuerca de Nylon	
		Kit de Deslizante de Plástico (Incluye Nos. Clave 2-4)	2	20		Tapa Superior	2
	56557-002	Para Perchas 50753-001			57224-000	HAS-120/150	
	56557-004	Para Perchas 57190-001			56805-000	HAS-190/210/230	
	56557-005	Para Perchas 58425-001, 58688-001, 59045-003, 59052-000		21		Muelle Principal (Incluye No. Clave 22)	2
2		Deslizante de Plástico	2		56925-000	HAS-120L/150L	
	56929-000	Para Perchas 58425-001, 58688-001, 59045-003, 59052-000			56937-000	HAS-120/150	
2c	50612-000	Para Perchas 50753-001			56928-000	HAS-190L	
3		Abrazadera	4		56940-000	HAS-190	
	50597-000	Para Perchas 50753-001 (1C)			56931-000	HAS-210L	
4	58287-001	Seguro o Tornillo para Abrazadera 1" Perno	4		56943-000	HAS-210	
4a	57540-000	3/8" Tornillo Cabeza Plana			56934-000	HAS-230L	
4b	57306-000	3/8" Tornillo Rolok			56946-000	HAS-230	
	49175-014	Kit de Buje de Rebote (Incluye Nos. Clave 5-9)	1	22	47905-000	Laina	2
5	24531-015	1/2"-13 UNC Tornillo de Rebote	2	23		Espaciador de Asiento de Muelle	2
6	22962-014	1/2" Arandela Plana Endurecida	4		48531-009	1", HAS-120/150 - 6 1/4" ancho	
7	57988-000	Espaciador del Tornillo de Rebote, Reemplaza a 47458-000	2		48902-000	1"	
8	57989-000	Rodillo de Rebote, Reemplaza a 48883-000	2		48903-000	1 1/2"	
9	49846-000	1/2"-13 UNC Tuerca Candado	2	24		Ensamble de Asiento de Muelle (Incluye Nos. Clave 25-27) Ver Tabla de Asientos de Muelle (Pg.11)	
10		Ensamble de Barra de Torsión Ajustable con Lainas 14 3/8"	2			Delantero Izquierdo	1
	48411-006	(Incluye No. Clave 11)				Delantero Derecho	1
	62007-365	HAS-120/150/190	2	25	50918-000	5/8"-11 UNC Perno	4
		HAS-230, Reemplaza Barra 50376-001 y Buje 57256-000	2	26	22962-004	5/8" Arandela Plana Endurecida	4
11	47691-000L	Buje de Barra de Torsión	4	27	47764-000	5/8"-11 UNC Tuerca Candado	4
	49176-003	Kit de Tornillería para Barras de Torsión (Incluye Nos. Clave 12-14)	1	28		Tapa Inferior	2
12	32043-005	5/8"-11 UNC 4 1/2" Tornillo	4		57024-000	(Meritor RS13-120, RS15-120, RS15-210) DI/DD 0-5° Angulo de Piñón (Meritor RS21-145, RS21-160, RS23-160/161) (Dana 19060/21060/21080/ 21090/23090/26090, S21/23/26-170/190)	
13	22962-004	5/8" Arandela Plana Endurecida	8		50216-000	DI/DD 0-9.5° Angulo de Piñón HAS-190/210/230	
14	47764-000	5/8"-11 UNC Tuerca Candado	4	28		Tapa Inferior	2
15		Laina de Barra de Torsión (Siempre y cuando se requiera)				(Dana 23080/23105/26015) DI 0-9.5° Angulo de Piñón DD 0-9.5° Angulo de Piñón TI 10-14° Angulo de Piñón TD 10-14° Angulo de Piñón HAS-230	
	49689-000	1/16"			50085-000	Cámara de Aire	2
	57856-000	1/32"			50086-000	(Incluye Nos. Clave 30-31)	
	48718-	Kit de Tornillos U (Incluye Nos. Clave 16-19)	1		50095-000	HAS-120L	
16		Tornillo U (Especifique Longitud)	4		50094-000	HAS-150L/190L/210L/230L HAS-190/210/230	
	49684-	3/4"-16 UNF HAS-120/150		29		Cámara de Aire	2
	47417-	7/8"-14 UNF			57920-002L	(Incluye Nos. Clave 30-31)	
17		Arandela Esférica	8		56917-002L	HAS-120L	
	49947-000	3/4" HAS-120/150			57122-002L	HAS-150L/190L/210L/230L HAS-190/210/230	
	48574-000	7/8"		30	50804-002	Percha de Cámara de Aire	2
				31	17700-010	1/2"-13 UNC Tuerca Candado de Cámara de Aire	2
				32	49177-006	Kit de Tornillería de Cámara de Aire (Incluye Nos. Clave 33-34)	1
				33	22962-014	1/2" Arandela Plana Endurecida	2
				34	17700-010	1/2"-13 UNC Tuerca de Nylon	2
				35		Canal Transversal (Especifique Centros de Pernos Localizadores)	1
					57855-	HAS-120	
					57317-	HAS-150/190/210/230	

CLAVE	NO. PARTE	DESCRIPCION	CANT. REQ.
	57430-000	Kit del Soporte de Varilla de Válvula de Control (Incluye Nos. Clave 36-39)	1
36	56789-000	Soporte de Varilla de Válvula de Control	1
37	22962-028	¼" Arandela Plana Endurecida	4
38	49983-000	¼"-20 UNC Tuerca Candado	2
39	56935-002	¼"-20 UNC 1" Tornillo	2
		Ensamble de Soporte Inferior de Amortiguador (Incluye Nos. Clave 40-43)	2
	49690-002	HAS-120L/150L/190L/210L/230L	
	57356-000	HAS-190/210/230	
40		Soporte Inferior de Amortiguador	2
	49324-002	HAS-120L/150L/190L/210L/230L	
	57355-000	HAS-190/210/230	
41	50764-002	¾"-10 UNC 5½" Tornillo	2
42	22962-001	¾" Arandela Plana Endurecida	4
43	49842-000	¾"-10 UNC Tuerca Candado	2
		Kit de Tornillería del Canal Transversal (Incluye Nos. Clave 44-47)	1
	50763-002	HAS-120/150/190/210	
	50763-004	HAS-230	
44		¾"-10 UNC Tornillo	2
	50764-005	HAS-120/150/190/210-3"	
	50764-003	HAS-230-3½"	
45		¾"-10 UNC Tornillo	2
	50764-007	HAS-120/150/190/210-2½"	
	50764-005	HAS-230-3"	
46	22962-001	¾" Arandela Plana Endurecida	8
47	49842-000	¾"-10 UNC Tuerca Candado	4
48	57977-000	Válvula de Control de Altura	1
49	58994-L	Ensamble de Varilla VCA (Especifique Longitud) (Incluye Nos. Clave 50-56)	1
50		*Varilla (Especifique Longitud)	1
51		*5/16"-18 UNC Tuerca de Seguridad	2
52		*5/16"-18 UNC Tuerca Candado	2
53		*5/16" Arandela Plana Endurecida	2
54		*5/16"-18 UNC Perno	2
55		*Abrazadera de Varilla	1
56		*Junta de Varilla Ajustable	1

CLAVE	NO. PARTE	DESCRIPCION	CANT. REQ.
57	57322-001	Ensamble de Percha Superior de Amortiguador (Incluye Nos. Clave 58-61)	2
58	50368-000	½"-13 UNC Perno	2
59	22962-031	½" Arandela Plana Endurecida	2
60	49846-000	½"-13 UNC Tuerca Candado	2
61		*Percha Superior de Amortiguador	1
62		Amortiguador	2
	60670-005L	HAS-190/210/230 Estándar	
	60675-003L	HAS-190/210/230 Alto Torque	
	60670-010L	HAS-120L	
	60670-003L	HAS-150L	
	60670-008L	HAS-190L/210L/230L	
63	48914-000	****Switch de Desfogue de Aire (Ubicado en la Cabina)	1
64	49193-001	****Válvula Sincronizadora	1
65	48940-000	****Placa del Switch de Aire (Ubicado en la Cabina)	1
66	30272-000	****Válvula de Protección de Presión	1
67	60218-000	**Ensamble de Barra de Torsión Transversal	1
68	22186-000	Soporte de Barra Transversal	1
69	45045-003	Placa de Refuerzo	1
70		***Soporte del Eje de la Barra Transversal Ver literatura número 59310-004 para soporte de eje e instrucciones apropiadas de ensamble.	1

NOTA:

* Componente incluido solamente en el ensamble, no se vende por separado.

** Las Barras Transversales (No. Clave 67) son mandatarias con las suspensiones de la Serie HAS y requieren bujes centrales de hule. Consulte la publicación SEU-0213SP para el uso mandataria de las barras transversales o bujes centrales de bronce.

*** Los soportes para ejes motrices son proporcionados por el fabricante del eje.

**** Ver Diagrama Neumático en la página 12.

***** Estas perchas están obsoletas, aunque los desliantes de plástico y la tornillería están aún disponibles.



ENSAMBLE DEL ASIENTO DE MUELLE EJE SENCILLO — HAS 120/150/190/210/230

Vista Inferior del Asiento de Muelle

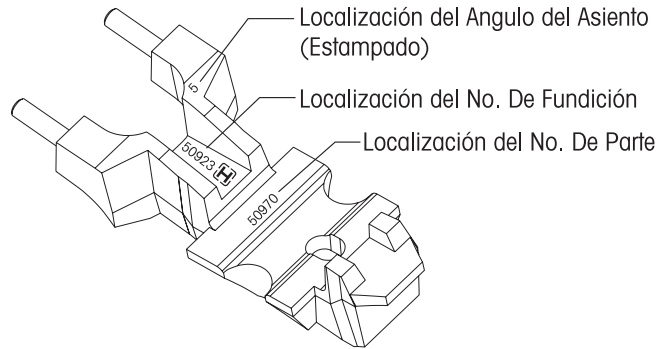

Incluye Claves No. 25, 26, 27
 Se requieren 2 asientos de Muelle
 Por Suspensión Sencilla
 Se requieren un Delantero Izquierdo
 y un Delantero Derecho.

DELANTERO IZQUIERDO				
NO. CLAVE 24	Dana 19060/21060/21080/ 21090/23090/26090 S21/23/26-170/190	Dana 23080/23105/26015		
	Meritor RS21-145/160 RS23-160/161		Meritor RS13-120, RS15-120, RS15-210	Meritor RS13-120, RS15-120, RS15-210
NO. FUNDICION	50923-000	50986-000	57021-000	59793-000
ANGULO DE ASIENTO	⊞ NO. PARTE	⊞ NO. PARTE	⊞ NO. PARTE	⊞ NO. PARTE
2.0°	50970-001	50988-001	57033-001	
2.5°	50970-002	50988-002	57033-002	
3.0°	50970-003	50988-003	57033-003	59795-001
3.5°	50970-004	50988-004	57033-004	
4.0°	50970-005	50988-005	57033-005	59795-002
4.5°	50970-006	50988-006	57033-006	
5.0°	50970-007	50988-007	57033-007	
5.5°	50970-008	50988-008		
6.0°	50970-009	50988-009		
6.5°	50970-010	50988-010		

TRASERO IZQUIERDO				
NO. CLAVE 24	Dana 19060/21060/21080/ 21090/23090/26090 S21/23/26-170/190	Dana 23080/23105/26015		
	Meritor RS21-145/160 RS23-160/161		Meritor RS13-120, RS15-120, RS15-210	Meritor RS13-120, RS15-120, RS15-210
NO. FUNDICION	50923-000	50986-000	57021-000	59793-000
ANGULO DE ASIENTO	⊞ NO. PARTE	⊞ NO. PARTE	⊞ NO. PARTE	⊞ NO. PARTE
2.0°	50970-001	50988-001	57033-001	
2.5°	50970-002	50988-002	57033-002	
3.0°	50970-003	50988-003	57033-003	59795-001
3.5°	50970-004	50988-004	57033-004	
4.0°	50970-005	50988-005	57033-005	59795-002
4.5°	50970-006	50988-006	57033-006	
5.0°	50970-007	50988-007	57033-007	
5.5°	50970-008	50988-008		
6.0°	50970-009	50988-009		
6.5°	50970-010	50988-010		

DIAGRAMA NEUMATICO — HAS 360/400/402/460



DIAGRAMA NEUMATICO — HAS 40LH



DIAGRAMA NEUMATICO — HAS 120/150/190/210/230

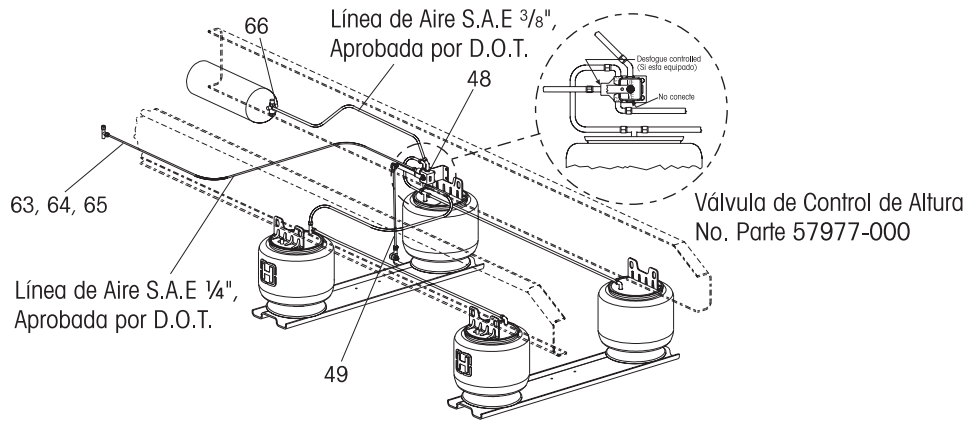

www.hendrickson-intl.com

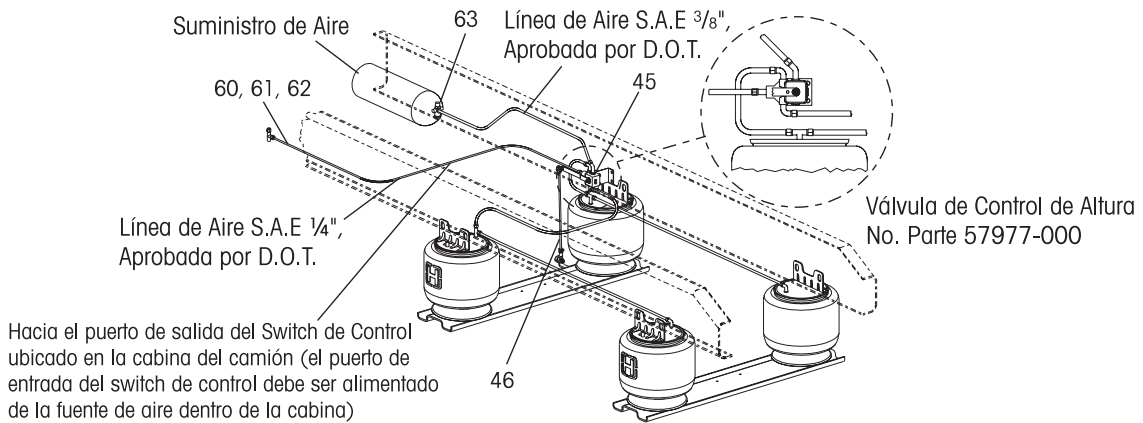
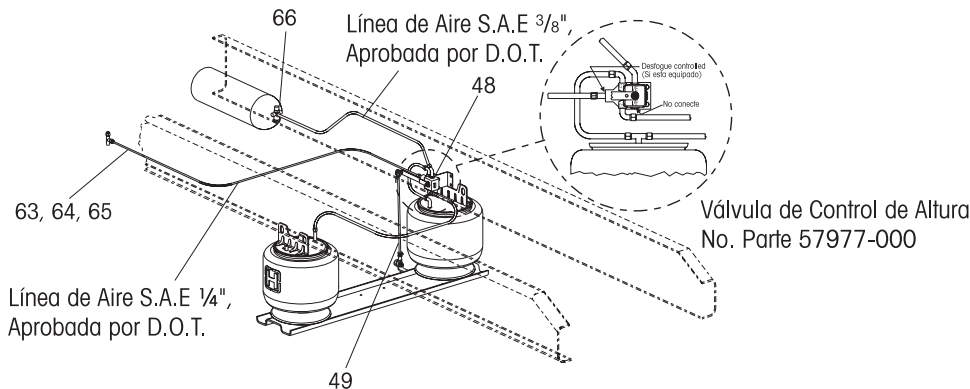

Hendrickson Mexicana
 Av. Rogelio González Caballero No. 850-B
 Apodaca, N.L., México C.P. 66600

(81) 8156-1300
 Fax (81) 8156-1301