

LISTA DE PARTES

**INTRAAX® / VANTRAAX®
KITS DE FRENOS Y COMPONENTES
DE LEVA S**

NO. PUBLICACIÓN: L1104SP

FECHA: Diciembre 2009

REVISIÓN: A

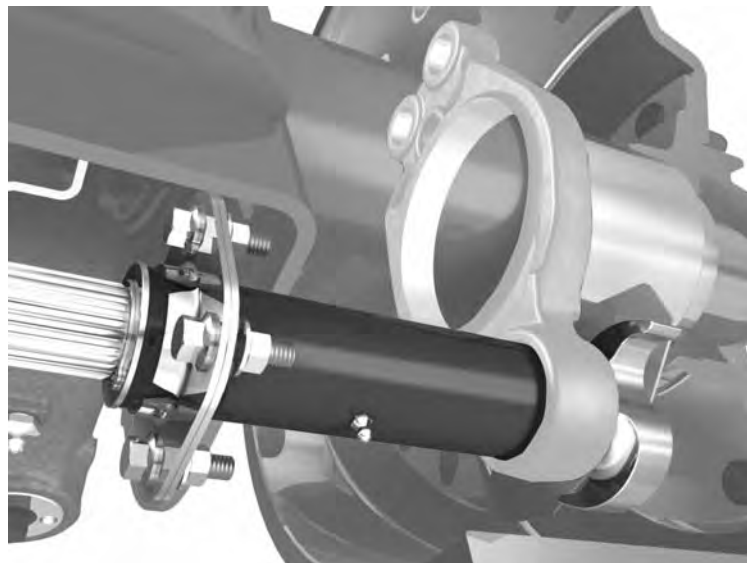

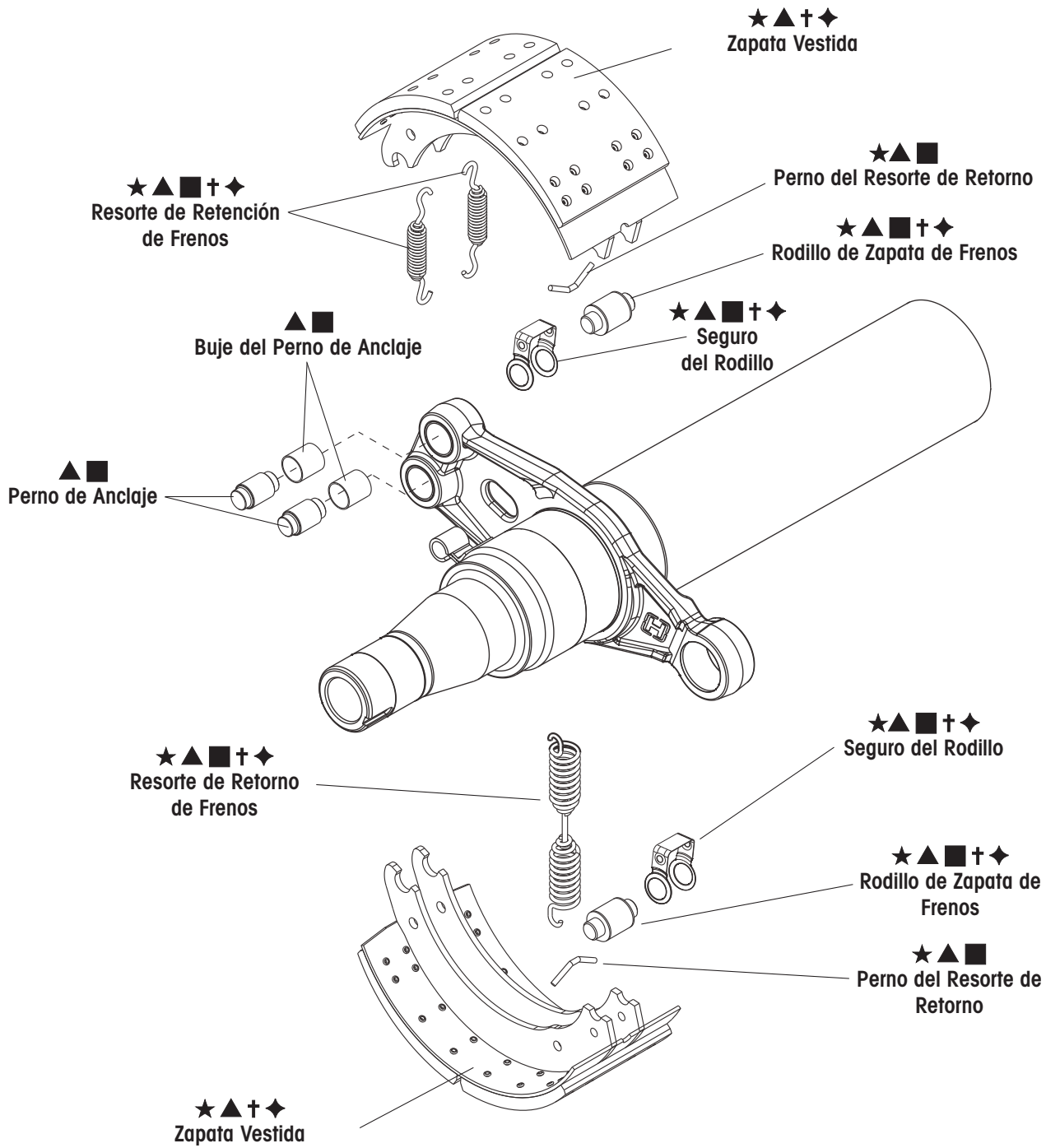

NOTA: VER SIGUIENTE PÁGINA



KITS DE FRENOS PASTAS ORIGINALES								
Pasta	FMSI	Tamaño	Tipo de Servicio	★ Kit Zapata de Freno	▲ Kit de Reparación Mayor de Frenos	■ Kit de Reparación Menor de Frenos	† Conversión de Frenos a HXS® sin Leva S	◆ Conversión de Frenos a HXS con Leva S
Abex 3030-197	4515	16.5" x 7"	STD	S-21266-1	S-21184-1	S-21183	N/A	N/A
	4707	16.5" x 7"	HXS	S-23750-1	S-23753-1	S-23752	S-25823-1	S-23756-1
	4710	15" x 8.625"	HXS	S-27808-1	S-27783-1	S-27784	N/A	N/A
	4711	16.5" x 8.625"	HXS	S-23751-1	S-23754-1	S-23752	S-25824-1	S-23757-1
Abex ULTRAA 20	4707	16.5" x 7"	HXS	S-23750-2	S-23753-2	S-23752	S-25823-2	N/A
	4711	16.5" x 8.625"	HXS	S-23751-2	S-23754-2	S-23752	S-25824-2	N/A
Abex 931-162	4515	16.5" x 7"	STD	S-21266-8	S-21184-8	S-21183	N/A	N/A
	4707	16.5" x 7"	HXS	S-23750-3	S-23753-3	S-23752	S-25823-3	N/A
	4711	16.5" x 8.625"	HXS	S-23751-3	S-23754-3	S-23752	S-25824-3	N/A
<p>★ Kits de Zapatas de Freno: (2) zapatas vestidas, (2) rodillos de zapatas de freno, (2) clips de resorte de rodillo y (2) resortes de retorno de freno</p> <p>▲ Kits de Reparación Mayor de Zapatas de Freno: (2) zapatas vestidas, (2) rodillos de zapatas de freno, (2) clips de resorte de rodillo, (2) resortes de retorno de pernos, (2) pernos de anclaje, (2) bujes para pernos de anclaje, (1) resortes de retorno de freno y (2) resortes de retención de frenos</p> <p>■ Kits de Reparación Menor de Zapatas de Freno: (2) rodillos de zapatas de freno, (2) clips de resorte de rodillo, (2) resortes de retorno de pernos, (2) pernos de anclaje, (2) bujes para pernos de anclaje, (1) resortes de retorno de freno y (2) resortes de retención de frenos</p> <p>† Kits de Conversión de Frenos sin Leva S: (4) zapatas vestidas, (4) rodillos de zapatas de freno, (4) clips de resorte de rodillo, (4) resortes de retorno de pernos y (2) resortes de retorno de freno HXS</p> <p>◆ Kits de Conversión de Frenos con Leva S: (4) zapatas vestidas, (4) rodillos de zapatas de freno, (4) clips de resorte de rodillo, (4) resortes de retorno de pernos, (2) resortes de retorno de freno HXS, (1) Leva S izquierda y (1) Leva S derecha</p>								

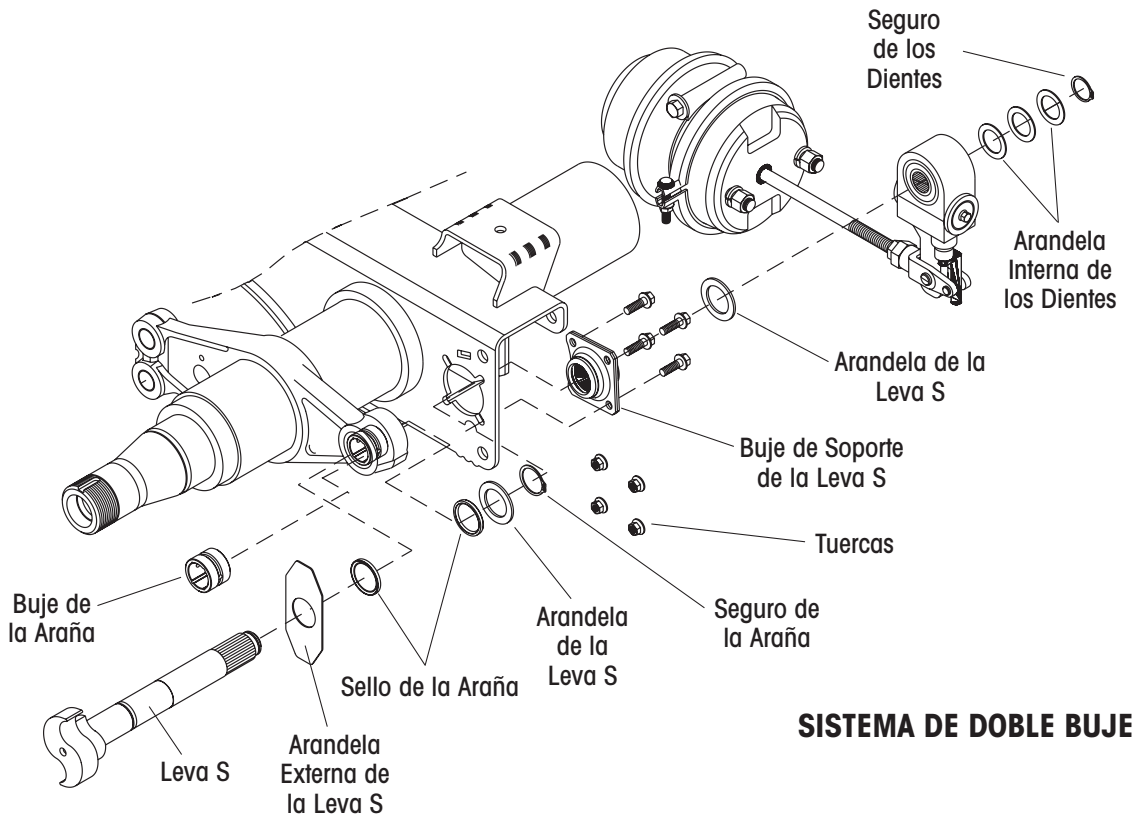
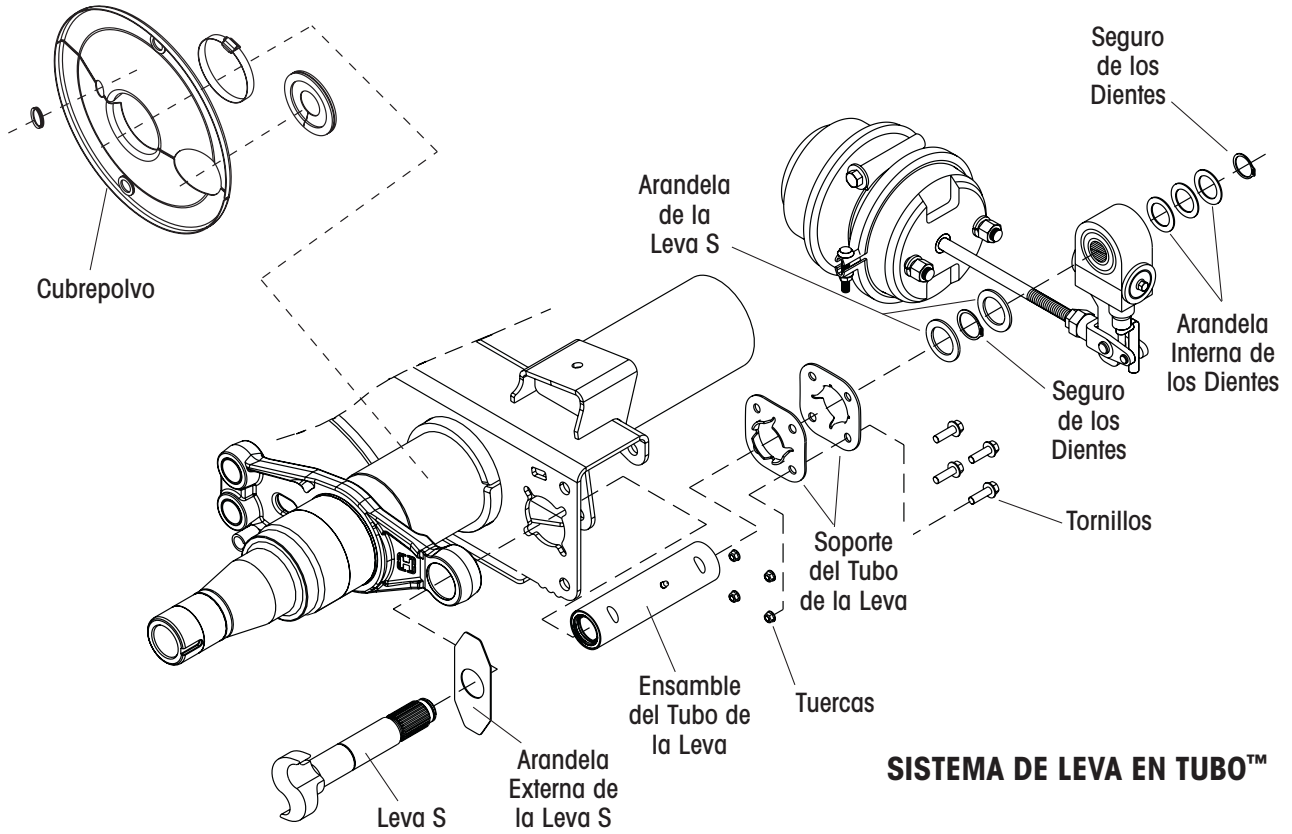



COMPONENTES DE LEVA S

CLAVE	DESCRIPCIÓN	NO. PARTE	CANT.	NOTA
1	LEVA S			
1a	Frenos de 15", lado izquierdo - 28 Dientes	S-25024-1L	1	Frenos de Servicio Extendido Hendrickson™ (HXS®)
	Frenos de 15", lado derecho - 28 Dientes	S-25024-1R	1	
1b	Frenos de 16", lado izquierdo - 28 Dientes	S-24636-1L	1	Frenos Estándar y HXS
	Frenos de 16", lado derecho - 28 Dientes	S-24636-1R	1	
1c	Frenos de 16", lado izquierdo - 10 Dientes	S-23857-1L	1	Frenos Estándar y HXS; vendido fuera de los Estados Unidos
	Frenos de 16", lado derecho - 10 Dientes	S-23857-1R	1	
2	KIT DE SERVICIO DE LEVA EN TUBO			
2a	Frenos de 16.5" (Modelos embarcados después de Abril 2001)	S-28890	1	Incluye tubo de leva, soportes del tubo de la leva, arandela externa de la leva S, seguro de la araña, arandela interna de los dientes, seguro de los dientes, arandela de la leva S, tornillos y tuercas
2b	Frenos de 15" (Modelos embarcados después de Abril 2001)	S-28891	1	Igual que arriba
3	KITS DE REPARACIÓN MAYOR DE LEVA S			
3a	Embarcados antes de 11-24-97; por eje	S-21181	1	La dimensión externa del buje de la araña es de 1.88"; incluye arandela externa de la leva, sellos de la araña, bujes de la araña, arandela de la leva S, seguro de la araña, arandela interna de los dientes, seguro de los dientes y buje de soporte de la leva S
	Embarcados antes de 11-24-97; por extremo	S-21181/2	2	
3b	Embarcados entre 11-21-97 y 4-1-01; por eje	S-23974	1	La dimensión externa del buje de la araña es de 2.00"; incluye arandela externa de la leva, sellos de la araña, bujes de la araña, arandela de la leva S, seguro de la araña, arandela interna de los dientes, seguro de los dientes y buje de soporte de la leva S
	Embarcados entre 11-21-97 y 4-1-01; por extremo	S-23974/2	2	
4	CUBREPOLVO¹			
4a	Eje de 5" con frenos de 15"	S-28500-1550		
4b	Eje de 5" con frenos de 16.5"	S-28500-1650	1	
4c	Eje de 5-3/4" con frenos de 16.5"	S-28500-1657	1	

¹ La imagen puede no parecerse a todos los modelos.

www.hendrickson-intl.com



Trailer Suspension Systems
250 Chrysler Drive, Unit #3
Brampton, ON Canada L6S 6B6
905.789.1030
Fax 905.789.1033

Trailer Suspension Systems 866.RIDEAIR (743.3247)
2070 Industrial Place SE 330.489.0045
Canton, OH 44707-2641 USA Fax 800.696.4416

Hendrickson Mexicana
Av. Industria Automotriz #200
Parque Industrial Siiva Aeropuerto
Apodaca, N.L., México C.P. 66600
+52 (81) 8288.1300
Fax +52 (81) 8288.1301