

ANUNCIO DE PRODUCTO

SISTEMA DE DESCARGA DE EJE SENCILLO

NO. PUBLICACIÓN: L1172SP

FECHA: Julio 2010

Página 1 de 2

Hendrickson Sistemas de Suspensión para Remolque se complace en anunciar un nuevo Sistema de Descarga de Eje Sencillo patentado a partir de Julio de 2010.

Este sistema puede mejorar significativamente la maniobrabilidad y reducir las fuerzas laterales en las llantas y suspensiones para remolques con espacio entre ejes amplio. El control del sistema de descarga de eje sencillo esta diseñado para hacer interfase con el módulo electrónico de frenos ABS. La presión de la cámara de aire es restaurada cuando el módulo de control ABS envía una señal de velocidad hacia adelante. Esta característica del control se requiere para cumplir con la Parte 393.207. del 49 C.F.R. Los componentes del sistema incluyen una válvula de descarga de eje sencillo, arnés para el sistema específico de ABS y un arnés actuador que va hacia el frente del remolque. (ver Figura 1).

Características:

- Proporciona un desfogue rápido sin la necesidad de una válvula de relevo adicional – descarga en menos de 2 segundos
- Consume menos aire que los sistemas de válvulas de relevo
- Cumple con los requerimientos de la Parte 393.207 del 49 C.F.R (restringe la descarga a velocidades de menos de 10 mph)
- Utiliza el restablecedor de control de velocidad patentado de Hendrickson
- Aprobó exitosamente las pruebas ambientales rigurosas de Hendrickson y opera efectivamente a -40° F
- Proporciona un arnés de conexión rápida para ABS de Wabco, Bendix y Haldex
- Desfoga de forma efectiva las cámaras de aire traseras bajo todas las condiciones de carga incluyendo remolques con cargas ligeras con presión de aire baja en las cámaras de aire
- Retiene un poco de aire en la suspensión desfogada para prevenir en que las cámaras de aire se machuquen
- Aprobado por Hendrickson – la característica de limitador de velocidad mantiene la garantía de la suspensión y de la terminal de la rueda Hendrickson



Figura 1. Componentes del Sistema

Números de Parte Nuevos	Compatibilidad de ABS
AKES0001	Wabco
AKES0002	Bendix
AKES0003	Haldex

Notas:

- Los kits incluyen una válvula de descarga de eje sencillo, un arnés del sistema y un arnés de 50 pies para conectar el swith de la señal de activación al frente del remolque (ver Figura 1)
- Solamente ciertos modelos de frenos ABS proporcionan la señal de velocidad. Contacte a su proveedor de frenos ABS para determinar los modelos compatibles.
- La descarga de eje sencillo es aprobada SOLAMENTE si se utiliza con un reestablecedor de velocidad de 10 mph
- Contacte al departamento de Ingeniería de Aplicación de Hendrickson para aprobación de la aplicación

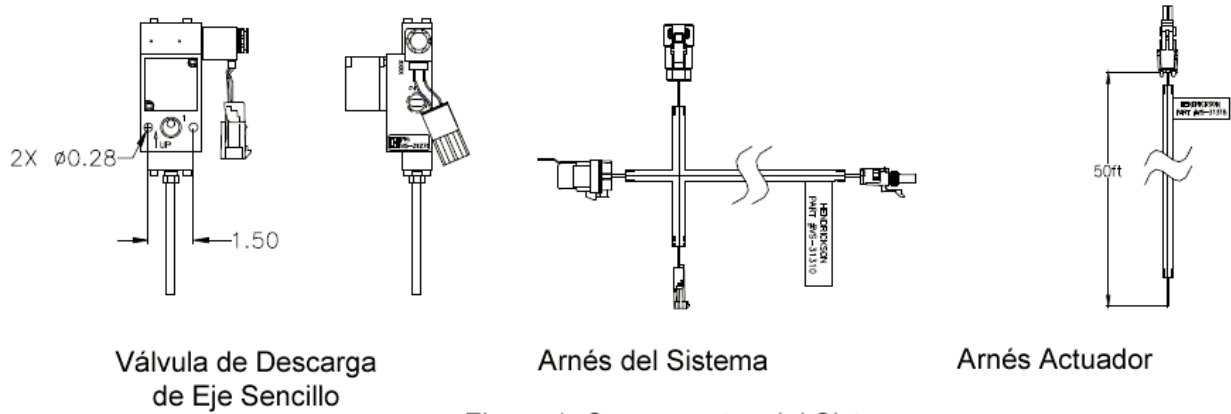
Para información adicional, llame al tel. (81) 8288-1300 o visite www.hendrickson-intl.com.

www.hendrickson-intl.com

Trailer Suspension Systems
 250 Chrysler Drive, Unit #3
 Brampton, ON Canada L6S 6B6
 905.789.1030
 Fax 905.789.1033

Trailer Suspension Systems 866.RIDEAIR (743.3247)
 2070 Industrial Place SE 330.489.0045
 Canton, OH 44707-2641 USA Fax 800.696.4416

Hendrickson Mexicana
 Av. Industria Automotriz #200
 Parque Industrial Silva Aeropuerto
 Apodaca, N.L., México C.P. 66600
 +52 (81) 8288.1300
 Fax +52 (81) 8288.1301