

INSTRUCCIONES DE ENSAMBLE

PRIMAAX® 230/460/690

TEMA: Kit de Servicio Severo No. 60961-169

NO. PUBLICACION: 59310-035SP

FECHA: Septiembre 2007 REVISION: A

INTRODUCCION

Esta publicación está enfocada en asistir al personal de mantenimiento con la instalación del **Kit de Servicio Severo para Cámara de Aire para PRIMAAX**. El Kit de Servicio Severo de Cámara de Aire Hendrickson No. 60961-169 está disponible para las suspensiones de aire traseras **PRIMAAX 230/460/690**.

Consulte la publicación de Hendrickson 17730-238SP para instrucciones completas de seguridad y servicio para la suspensión PRIMAAX.

KIT DE SERVICIO SEVERO PARA CAMARA DE AIRE NO. 60961-169

| NO. PARTE | DESCRIPCION | CANT. |
|-----------|-----------------------|-------|
| 60271-002 | Cámara de Aire | 1 |
| 22962-014 | Arandela Plana de ½" | 2 |
| 17700-010 | ½"-13 UNC Tuerca Seg. | 2 |
| 67269-000 | Protector Superior | 1 |
| 66975-000 | Protector Inferior | 1 |

KIT DE SERVICIO SEVERO PARA CAMARA DE AIRE

DESENSAMBLE

1. Coloque el vehículo en un piso nivelado.
2. Bloquee las llantas.
3. Soporte el chasis del vehículo a su altura de manejo.

ADVERTENCIA

EL VEHICULO DEBE ESTAR FIRMEMENTE SOPORTADO CON SOPORTES DE SEGURIDAD ANTES DE DAR SERVICIO. EL NO REALIZAR ESTO PUEDE RESULTAR EN LESIONES PERSONALES O DAÑOS A LA PROPIEDAD.

ADVERTENCIA

LOS ENSAMBLES DE CAMARAS DE AIRE DEBEN ESTAR DESINFLADOS ANTES DE INSTALAR EL KIT DE SERVICIO SEVERO PARA TAPA SUPERIOR. LAS CAMARAS DE AIRE SIN RESTRICCION PUEDEN MOVERSE VIOLENTAMENTE. NO INFLE CAMARAS DE AIRE CUANDO NO ESTAN RESTRINGIDAS. LAS CAMARAS DE AIRE DEBEN ESTAR RESTRINGIDAS POR LA SUSPENSION U OTRA ESTRUCTURA ADECUADA. NO INFLE MAS ALLA DE LAS PRESIONES RECOMENDADAS POR EL FABRICANTE DE LA CAMARA DE AIRE. CONTACTE AL DEPARTAMENTO DE SERVICIOS TECNICOS DE HENDRICKSON PARA DETALLES. EL USO INADECUADO O EL SOBREENFLADO PUEDEN CAUSAR QUE LAS CAMARAS DE AIRE EXPLOTEN, CAUSANDO DAÑOS A LA PROPIEDAD Y/O LESIONES PERSONALES SEVERAS.

ANTES DE Y DURANTE EL DESINFLADO E INFLADO DEL SISTEMA DE SUSPENSIÓN DE AIRE, ASEGURESE QUE TODO EL PERSONAL Y EQUIPO ESTEN ALEJADOS DEBAJO DEL VEHICULO Y ALREDEDOR DEL AREA DE SERVICIO, EL NO REALIZAR ESTO PUEDE CAUSAR LESIONES PERSONALES SERIAS, LA MUERTE O DAÑOS A LA PROPIEDAD.

- Desconecte la varilla de control de altura del brazo de la válvula de control de altura. Baje el brazo de la válvula de control para desfogar el aire de las cámaras de aire y desinflar la suspensión trasera.



PRECAUCION

ES MANDATORIO LUBRICAR LA TORNILLERIA INFERIOR DE LA CAMARA DE AIRE CON ACEITE PENETRANTE Y REMOVERLA CON HERRAMIENTAS MANUALES PARA PREVENIR DAÑOS A LOS PERNOS DE MONTAJE INFERIORES DE LA CAMARA DE AIRE. EL NO REALIZAR ESTO PUEDE CAUSAR DAÑOS AL COMPONENTE Y CANCELAR LA GARANTIA.

- Usando herramientas manuales solamente, remueva el soporte de montaje inferior de la cámara de aire de la cámara de aire.
- Remueva la línea de aire de la cámara de aire.
- Remueva la tornillería de la percha de montaje superior de la cámara de aire y del chasis.
- Remueva la cámara de aire.

ENSAMBLE

- Prepare el chasis para la instalación del protector superior de la cámara de aire. Utilizando un cepillo de alambre o lija, remueva cualquier pintura suelta, corrosión o costra de la superficie inferior del chasis donde el protector superior de la cámara de aire será instalado. Ligeramente lije esta área para remover cualquier superficie brillante. Limpie con jabón y agua, enjuague y deje secar.

FIGURA 1

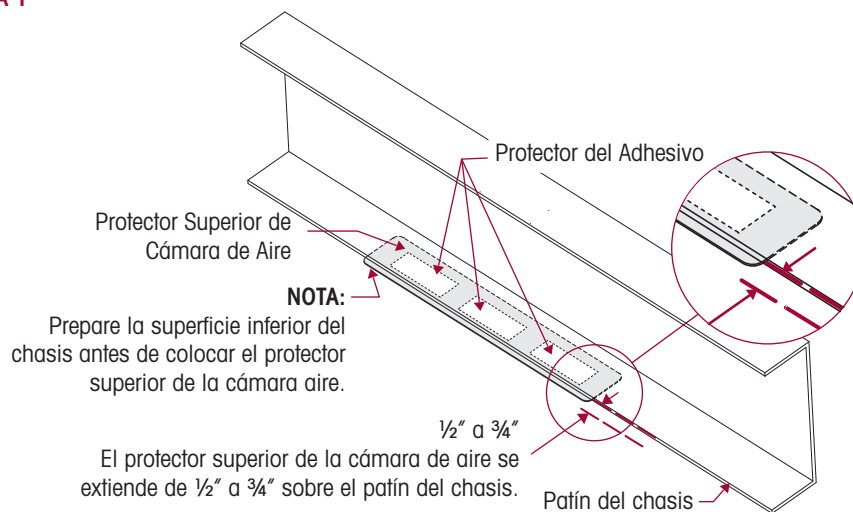

- Remueva la protección del adhesivo e instale el protector superior de la cámara de aire a la parte inferior del patín del chasis, extendiéndose $\frac{1}{2}$ " a $\frac{3}{4}$ " sobre el patín del chasis como se muestra en la Figura 1.

3. Instale el protector inferior de la cámara de aire sobre el extremo de la viga y el localizador de la cámara de aire. Asegúrese que las ranuras del protector inferior de la cámara de aire se enganchen con los pernos de montaje inferiores de la cámara de aire, ver Figura 2.
4. Instale la cámara de aire entre el chasis y el tubo transversal de tal manera que el localizador enganche con el hueco en "V" en la tapa del tubo transversal, ver Figura 2.

ADVERTENCIA

EL NO PRESIONAR LA CAMARA DE AIRE CONTRA LA PARTE INFERIOR DEL CHASIS MIENTRAS SE APRIETA LA PERCHA SUPERIOR DE LA CAMARA DE AIRE PUEDE RESULTAR EN DAÑOS AL COMPONENTE Y LESIONES PERSONALES O DAÑOS A LA PROPIEDAD.

5. Mantenga la cámara de aire apretada contra el patín inferior del chasis y apriete la tornillería de montaje superior de la cámara de aire según las especificaciones del fabricante del equipo original.
6. Instale el soporte inferior de la cámara de aire alrededor del tubo transversal, enganchando los pernos de montaje de la cámara de aire.

FIGURA 2

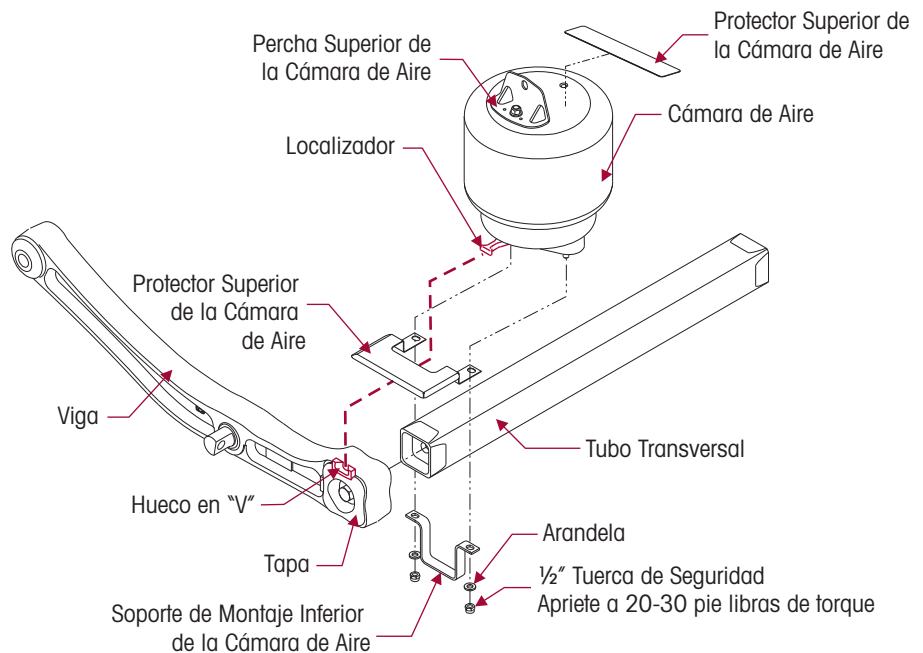

7. **Usando herramientas manuales solamente**, instale la tornillería de montaje inferior. Apriete las tuercas de seguridad a 20-30 pie libras de torque, ver Figura 3.
8. Conecte la línea de aire a la cámara de aire.

FIGURA 3

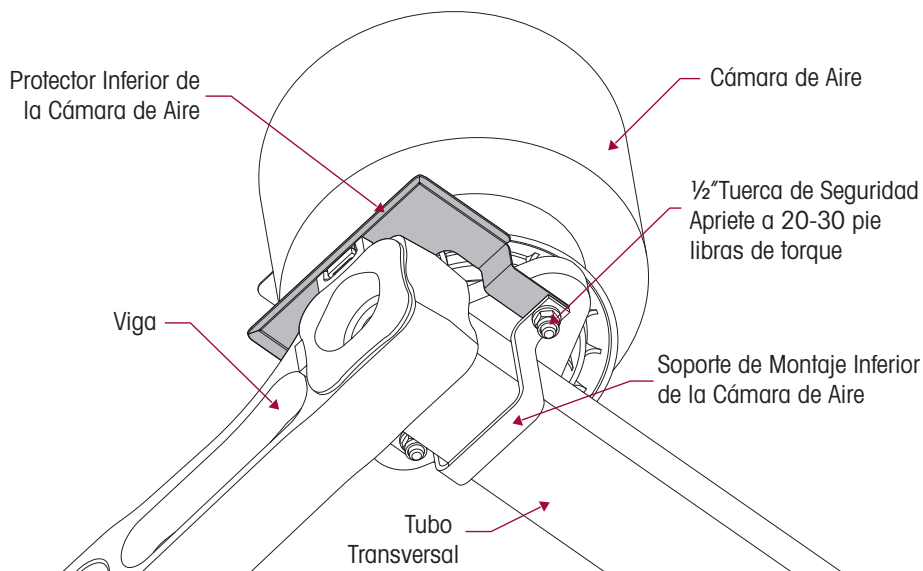
ADVERTENCIA

ANTES DE Y DURANTE EL DESINFLADO E INFLADO DEL SISTEMA DE SUSPENSION DE AIRE, ASEGURESE QUE TODO EL PERSONAL Y EQUIPO ESTEN ALEJADOS DEBAJO DEL VEHICULO Y ALREDEDOR DEL AREA DE SERVICIO, EL NO REALIZAR ESTO PUEDE CAUSAR LESIONES PERSONALES SERIAS, LA MUERTE O DAÑOS A LA PROPIEDAD.

PRECAUCION

INFLE LA SUSPENSION LENTAMENTE Y ASEGURESE QUE EL HULE DE LA CAMARA DE AIRE SE INFLE UNIFORMEMENTE Y NO SE ARRUGE. EL NO REALIZAR ESTO PUEDE CAUSAR DAÑOS A LA PERCHA SUPERIOR DE LA CAMARA DE AIRE Y CANCELAR LA GARANTIA.

10. Remueva los soportes del chasis.
11. Desbloquee las llantas.
12. Verifique el ajuste correcto de la altura de manejo. Consulte el tema Ajuste de Altura de Manejo en la sección de Alineación y Ajustes de la publicación de Hendrickson No. 17730-238SP.

Dirija cualquier pregunta sobre esta publicación al departamento de Servicios Técnicos de Hendrickson al tel. (81) 8288-1300 o vía email techservices@hendrickson-intl.com. Para mayor información sobre productos Hendrickson visite www.hendrickson-intl.com.

www.hendrickson-intl.com

HENDRICKSON

Hendrickson Mexicana
Av. Industria Automotriz #200
Parque Industrial Stiva Aeropuerto
Apodaca, N.L. México C.P. 66600

(81) 8288-1300
Fax (81) 8288-1301