

PRIMAAX™ / FIREMAAX™ Ensamble de Vigas

TEMA: Ensamblajes de Vigas Descontinuadas

NO. PUBLICACIÓN: SEU-0229SP

FECHA: Marzo 2011

REVISIÓN: B

NOTICIA IMPORTANTE

FIGURA 1

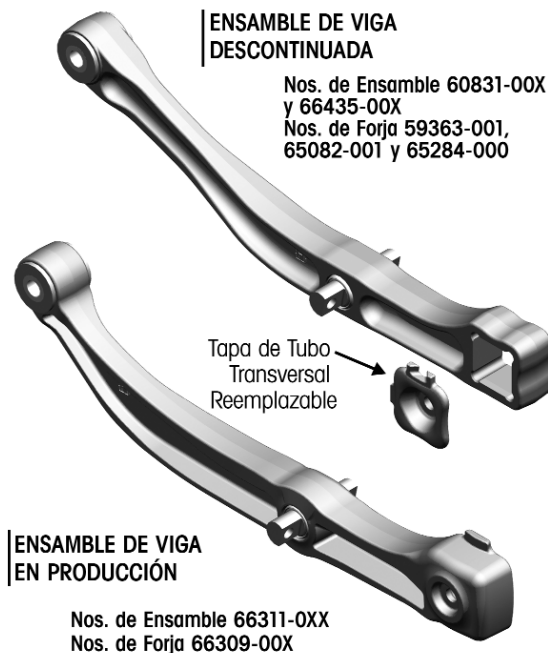

A partir de Mayo 1 de 2010, los números de parte de ensamblajes de vigas 66435-00X o 60831-00X (Nos. de Parte de Forja 59363-001, 65082-000 y 65284-000) para los sistemas de suspensión PRIMAAX™ / FIREMAAX™ estarán descontinuados para servicio en campo para Norte y Centroamérica, ver Figura 1.

Así mismo Hendrickson ofrecerá solamente kits de servicio para ensamble U de viga (número de parte 60961-XXX, ver Figura 2) para cualquier reemplazo necesario de los ensamblajes de vigas PRIMAAX / FIREMAAX (números de parte 66435-00X o 60831-00X) en campo. Consulte la Tabla 1 en la página 3 para determinar el kit de servicio de ensamble U de vigas para cada respectivo fabricante de vehículo.

Siga los procedimientos de reemplazo de componentes e instrucciones de seguridad PRIMAAX EX / FIREMAAX EX • PRIMAAX / FIREMAAX en la Publicación Técnica Hendrickson 17730-238SP para instalar los kits de servicio de ensamblajes U de vigas. Visite la página de internet de Hendrickson para obtener la última versión de la publicación 17730-238SP.

FIGURA 2

KIT DE SERVICIO DE ENSAMBLES U DE VIGAS EQUIPADO
CON LAS VIGAS EN PRODUCCIÓN

NO. DE PARTE 60961-XXX

VER TABLA 1 EN PÁGINA 3

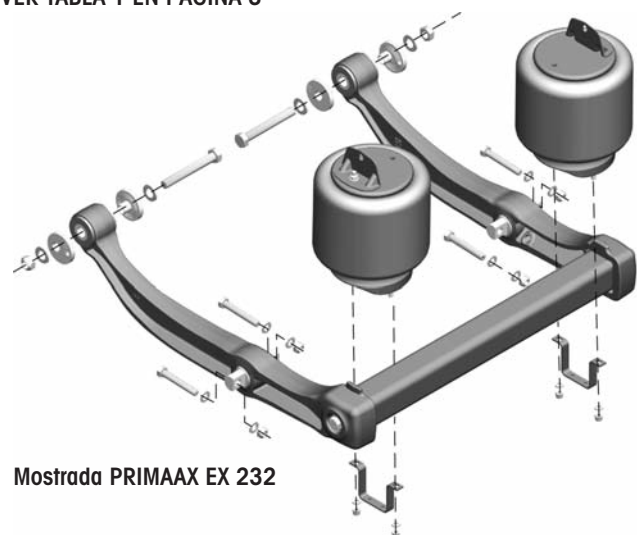

INSTALACIÓN DEL KIT DE SERVICIO DE ENSAMBLES U DE VIGAS

Los kits de servicio de ensambles U de vigas (número de parte 60961-XXX, ver Figura 2) están diseñados para reemplazar a los ensambles de vigas discontinuados y sus componentes relacionados en un eje y no requieren barrenado o modificaciones adicionales.

ADVERTENCIA

NO UTILICE UNA COMBINACIÓN DE VIGAS NUEVAS (NO. DE PARTE 66311-0XX) Y ANTIGUAS (NOS. DE PARTE 60831-00X O 66435-00X) EN EL MISMO TUBO TRANSVERSAL (EJE). UTILIZAR DIFERENTES VIGAS Y/O CÁMARAS DE AIRE EN EL MISMO TUBO TRANSVERSAL (EJE) PUEDE RESULTAR EN UN VEHÍCULO INCLINADO Y/O PROBLEMAS DE MANEJO DEL VEHÍCULO. ESTÁ PERMITIDO TENER DIFERENTES TIPOS DE ENSAMBLES DE VIGAS U EN DIFERENTES EJES.

KITS DE SERVICIO DE ENSAMBLES U DE VIGAS

Los ensambles de vigas están disponibles para propósitos de servicio en campo en kits de ensambles U de vigas, consulte la Tabla 1 en la página 3. Los ensambles de vigas PRIMAAX / FIREMAAX deben ser reemplazados con estos kits.

Cada kit de servicio, ver Figura 2, está diseñado para dar servicio a las partes de suspensión asociadas en un eje, e incluyen dos ensambles de vigas, tubo transversal, dos cámaras de aire, tornillería para cámaras de aire, tornillería QUIK-ALIGN™ y tornillería para el buje perno D.

Kit de Servicio de Ensamble de Vigas No. 60961-XXX Incluye	
DESCRIPCIÓN	Cant.
Ensamble de Viga	2
Tubo Transversal	1
*Cámara de Aire	2
Tornillería de Cámara de Aire	
Tornillería QUIK-ALIGN	
Tornillería Perno D	
* Pueden o no incluir percha superior de cámara de aire	

NOTA

El número de forja de la viga, ver Figura 3, puede ser usado para ayudar a identificar los números de parte de los ensambles de viga y los ensambles U de vigas que los contienen. Los números de parte de los ensambles de viga no se muestran en la viga.

FIGURA 3



NOTA

Los números de forja de la viga pueden ser usados para ayudar a identificar los números de parte de los ensambles U de vigas que los contienen. Los números de parte de los ensambles de viga no se muestran en la viga.

	PRIMAAX 230/460/690 FIREMAAX 240/480		PRIMAAX 260/5200/780 FIREMAAX 270/540		
	ENSAMBLES DE VIGA DESCONTINUADOS		ENSAMBLES DE VIGA DESCONTINUADOS		
DESCONTINUADO Número de Forja 59363-001 65082-000	IZQUIERDO	DERECHO	DESCONTINUADO Número de Forja 59363-001 65082-000		
	DELANTERO	60831-001 60831-002		DELANTERO	60831-005 60831-006
	TRASERO	60831-003 60831-004		TRASERO	60831-007 60831-008
DESCONTINUADO Número de Forja 65284-000	DELANTERO	66435-001 66435-002	DESCONTINUADO Número de Forja 65284-000	DELANTERO	66435-005 66435-007
	TRASERO	66435-003 66435-004		TRASERO	66435-007 66435-007



TABLA 1

				DESCONTINUADO		NUEVO	
				Número de Parte Ensamble de Viga	Número de Parte Tubo Transversal	Número de Kit de Servicio Ensamble U de Vigas	
Fabricante del Vehículo	Altura de Manejo	Eje Motriz	Ancho de Chasis ¹	60831-00X • 66435-00X		60912-XXX	60961-XXX
				IZQUIERDO	DERECHO		
PRIMAAX 230/460/690 • FIREMAAX 240/480							
Volvo • Mack	8.5"-10.0"	Delantero	33.5"	-003	-004	-005	-237
		Trasero		-001	-002		-238
Kenworth • Western Star	8.5"-10.0"	Delantero	34.0"	-003	-004	-001	-235
		Trasero		-001	-002		-236
Freightliner • Sterling • Autocar	8.5"-10.0"	Delantero	34.3"	-003	-004	-003	-241
		Trasero		-001	-002		-242
Freightliner • Sterling	8.5"-10.0"	Delantero	34.5"	-003	-004	-002	-239
		Trasero		-001	-002		-240
International	8.5"-10.0"	Delantero	34.3"	-003	-004	-003	-261
		Trasero		-001	-002		-262
		Delantero	34.5"	-003	-004	-002	-263
		Trasero		-001	-002		-264
		Delantero	34.8"	-003	-004	-009	-243
		Trasero		-001	-002		-244
Bombero / Rescate (Excepto Spartan)	8.5"-10.5"	Delantero	34.0"	-003	-004	-001	-267
		Trasero		-001	-002		-268
IPI • Advance • Oshkosh • Bombero / Rescate	12.5"-15.5"	Delantero	34.0" Percha	-003	-004	-001	-247 ²
		Trasero	Fabricada	-001	-002		-248 ²
PRIMAAX 260/520/780 • FIREMAAX 270/540							
Kenworth • Western Star • Bombero / Rescate (Excepto Spartan)	8.5"-10.0"	Delantero	34.0"	-007	-008	-001	-253
		Trasero		-005	-006		-254
Freightliner	8.5"-10.0"	Delantero	34.3"	-007	-008	-003	-257
		Trasero		-005	-006		-258
		Delantero	34.5"	-007	-008	-002	-255
		Trasero		-005	-006		-256
Todas las suspensiones de 12.5"-15.5", incluyendo Bomberos / Rescate	12.5"-15.5"	Delantero	34.0"	-003	-004	-001	-269 ²
		Trasero		-001	-002		-270 ²
<p>NOTA: ¹ Contacte al fabricante del vehículo para verificar el ancho del chasis.</p> <p>² Percha superior de cámara de aire no incluida. La percha original instalada en este vehículo puede usarse con el nuevo ensamble de cámara de aire en el kit de servicio de ensamble U de vigas.</p>							

Dirija cualquier pregunta referente a esta publicación al departamento de servicios técnicos de Hendrickson al tel. (81) 8288-1300. Visite nuestro sitio web para más información de productos Hendrickson, www.hendrickson-intl.com.

www.hendrickson-intl.com



Hendrickson Mexicana
Av. Industria Automotriz #200
Parque Industrial Sliva Aeropuerto
Apodaca, N.L., México C.P. 66600

+52 (81) 8288.1300
Fax +52 (81) 8288.1301